

SMLOUVA O DÍLO

Uzavřená podle ustanovení § 2586 a následující zákona č. 89/2012 Sb., občanský zákoník

Gastro Theo s.r.o.
zastoupené Pavlem Umlaufem - jednatelem
Smilova 37
530 02 Pardubice
IČ: 275 56 654
DIČ: CZ27556657

jako zhotovitel na straně jedné
(dále též „Zhotovitel“)

a

Město Červený Kostelec
zastoupené Tomášem Prouzou – starostou města
Náměstí T.G.Masaryka 120
549 41 Červený Kostelec
IČ: 00272566, DIČ: CZ00272566

jako objednatel na straně druhé
(dále též „Objednatel“)

Uzavírají níže uvedeného dne, měsíce a roku tuto smlouvu o dílo
(dále jen „Smlouva o dílo“ nebo „tato smlouva“)

Článek 1.

Předmět plnění

- 1.1. Zhotovitel se touto smlouvou zavazuje provést na svůj náklad a své nebezpečí pro objednatele kompletní dodávku díla: „**Dodávka a montáž konvektomatu, vč. stavebních úprav**“ (dále jen „**Dílo**“) za cenu sjednanou v článku 2. této smlouvy.
- 1.2. Objednatel se na druhé straně touto smlouvou zavazuje dílo převzít a zaplatit za něho cenu ve výši a za podmínek sjednaných v článku 3. této smlouvy.
- 1.3. Předmět plnění bude proveden dle zadávacích podkladů a položkového rozpočtu zhotovitele, který je přílohou této smlouvy a který specifikuje předmět a rozsah díla.

1.4. Objednavatel má právo rozšířit předmět smlouvy o další práce a dodávky. Tyto vícepráce budou zhotovitelem oceněny a po odsouhlasení rozsahu a ceny zhotovitelem provedeny. Součástí dohody a navýšení či změně předmětu díla musí být i dohoda o změně termínu dokončení díla. Stejně tak je objednavatel oprávněn zúžit předmět smlouvy. V takovém případě budou neprovedené práce a dodávky z ceny díla odečteny.

Článek 2.

Cena díla

2.1. Cena za kompletní provedení díla podle čl. 2 je stanovena dohodou smluvních stran jako cena nejvýše přípustná ve výši:

Cena bez DPH:	632.900,00 Kč
DPH:	132.909,00 Kč
Cena celkem včetně DPH:	765.809,00 Kč

2.2. Výše uvedená cena je pevnou smluvní cenou a zhotovitel má v této ceně zakalkulovány veškeré předpokládané náklady tak, jak je uvedeno v nabídkovém rozpočtu, který je nedílnou součástí této smlouvy o dílo. Cena je zhotovitelem garantována po dobu 3 měsíců od podpisu smlouvy o dílo.

2.3. Veškeré vícepráce, méně práce, změny, doplňky nebo rozšíření, které jsou realizovány v souladu s ustanoveními této smlouvy, musí být vždy před jejich realizací písemně odsouhlaseny objednatelem včetně jejich ocenění. O těchto změnách strany uzavrou písemný dodatek k této smlouvě. **Pokud zhotovitel provede některé z těchto prací bez písemného souhlasu objednatele, má objednatel právo odmítnout jejich úhradu.**

2.4. V případě víceprací písemně odsouhlasených objednatelem, budou tyto oceněny zhotovitelem v jednotkové ceně v té výši, které byly použity pro sestavení nabídkové ceny. Nebudou-li práce, které jsou předmětem víceprací obsaženy v rozpočtu zhotovitele, budou dodatečně oceněny ze strany zhotovitele dle ceníku prací ÚRS Praha.

2.5. Daň z přidané hodnoty je vypočtena dle příslušných právních úprav, platných k datu podání nabídky. V případě novelizace právních předpisů o DPH v době po podání nabídky, bude DPH k ceně za část díla dosud nerealizovanou k datu platnosti případné novely přepočtena dle nově platných právních předpisů.

Článek 3.

Platební podmínky

3.1. Zhotovitel nepožaduje po objednavateli zálohovou fakturu. Objednavatel prohlašuje, že má zajištěny finanční prostředky na úhradu celého díla.

3.2. Platba za realizaci bude probíhat 1x za 14 dní dle daňových dokladů (faktur) vystavených po vzájemném odsouhlasení soupisu provedených stavebních prací, dodávek materiálů, vybavení, až do výše 90% celkové ceny zakázky. Poslední faktura na zbývajících 10% ceny bude vystavena po odstranění všech vad a nedodělků.

3.3. Splatnost daňového dokladu je 14 pracovních dnů ode dne, kdy objednatel obdržel daňový doklad zhotovitele. Dnem zaplacení je den, kdy byla bezhotovostní platba připsaná na vrub účtu zhotovitele. Platby budou probíhat výhradně v Kč a rovněž veškeré cenové údaje budou v této měně.

3.4. Daňový doklad musí mít všechny náležitosti podle platných právních předpisů. V případě, že daňový doklad nebude obsahovat všechny náležitosti, je objednatel oprávněn vrátit jej zhotoviteli neprodleně k doplnění. V takovém případě běží nová lhůta splatnosti a to ode dne doručení opraveného účetního dokladu objednateli.

3.5. V případě, že objednavatel nepotvrdí soupis provedených prací z důvodu rozporu mezi skutečností a zhotovitelem předloženým soupisem, je zhotovitel oprávněn vystavit daňový doklad na tu část soupisu, která je nesporná a po vyjasnění rozporů vystavit samostatný daňový doklad na zbývající část.

3.6. V případě neprojednaného prodloužení objednavatele s úhradou daňových dokladů delším než 5 dnů je zhotovitel oprávněn zastavit práce na díle, a to na dobu nutnou k dohodě obou stran o dalším postupu. Celkový termín dokončení díla se v tom případě posunuje min. o dobu zastavení prací.

Článek 4.

Doba plnění

4.1. Zhotovitel se zavazuje provést dílo ve sjednané době a kvalitě.

Termín zahájení prací, předání staveniště: 1.7.2026

Termín předání dokončeného díla vč. všech dokladů: 31.7.2026

4.2. O předání a převzetí díla bude sepsán předávací protokol, jenž bude vyhotoven zhotovitelem v celkovém počtu dvou vyhotovení. Zhotovitel i objednatel obdrží po jednom z těchto vyhotovení. Tento předávací protokol bude obsahovat informaci, zda Objednatel převzal dílo s výhradami, či bez výhrad. V případě, že objednatel převezme dílo s výhradami, je povinen tyto do předávacího protokolu výslovně uvést, a to každou jednotlivou z těchto výhrad, s tím, že zároveň bude stanoven termín pro jejich odstranění.

4.3. **Objednatel nepřevzme (není povinen) dílo vykazující vady nebo nedodělky.**

4.4. Dílo je považováno za dokončené a objednatel je povinen jej převzít, bylo-li provedeno v souladu s požadavky této smlouvy a bez vad a nedodělků a byl-li o předání a převzetí díla sepsán protokol. Pokud je v této smlouvě uveden termín konečného předání díla, rozumí se tím den, ve kterém dojde k oboustrannému podpisu předávacího protokolu.

4.5. Smluvní strany se dohodly, že pokud by v průběhu realizace díla došlo k prodloužení s plněním z důvodu vyšší moci nebo jinými neočekávanými okolnostmi, které nastaly bez zavinění některé stran, dohodnou prodloužení termínu plnění úměrně trvání okolností bránících dodržení původního termínu. Za vyšší moc se v tomto případě rozumí události, které nastaly za okolností, které nemohly být odvráceny objednavatelem nebo zhotovitelem, které nebylo možné předvídat a které nebyly způsobeny chybou nebo zanedbáním žádné ze smluvních stran, jako např. války, revoluce, požáry, záplavy, zemětřesení, epidemie nebo dopravní embargo.

4.6. Není – li v této smlouvě pro určitý případ stanoveno jinak, prodlužuje se lhůta zhotovitele:

- o dobu, po níž je zhotovitel v prodlení v důsledku prodloužení objednavatele s plněním jeho povinností, vyplývajících pro něj z této smlouvy
- o dobu, na níž se objednavatel se zhotovitelem dohodli v dodatcích k této smlouvě
- o dobu trvání nepříznivých klimatických podmínek, za něž smluvní strany považují pokles venkovních teplot pod +5 °C při měření uskutečněném v 8,00 hodin ráno. Tuto skutečnost zaznamená zhotovitel ve stavebním deníku.
- o dobu, kdy objednavatel požadoval pozastavit realizaci částí prací a dodávek z důvodu posuzování možnost změnit jejich rozsah, typ technologie, vybavení, druh použitého materiálu, apod. Objednavatel do stavebního deníku zaznamená termín, kdy sdělí zhotoviteli rozhodnutí o dalším postupu prací. Na základě toho bude smlouva o dílo následně upravena očíslovaným dodatkem, kde bude tato změna přesně specifikována.

Článek 5.

Místo plnění

5.1. Místem plnění je budova školní kuchyně, Komenského 243, Červený Kostelec.

Článek 6.

Záruka na dílo a odstranění závad

- 6.1. Zhotovitel poskytuje objednateli záruku za kvalitu díla na 24 měsíců ode dne protokolárního předání a převzetí poslední odstraněné vady i nedodělků zapsaného v protokolu o předání a převzetí dokončeného díla.
- 6.2. Oznámení vady, včetně popisu vady musí objednatel sdělit zhotoviteli písemně bez zbytečného odkladu. Zhotovitel je povinen odstranit vadu neprodleně, nejpozději do 5 pracovních dnů ode dne oznámení vady nebo ve lhůtě mezi stranami písemně dohodnuté.
- 6.3. Jestliže zhotovitel v reklamaci výslovně uvede, že se jedná o havárii, je zhotovitel povinen nastoupit a zahájit odstraňování vady nejpozději do 24 hodin od obdržení reklamace.
- 6.4. Neodstraní-li zhotovitel vady díla ve stanovené lhůtě, může objednatel po předchozím upozornění zhotovitele vadu odstranit sám nebo ji nechat odstranit, a sice na náklady zhotovitele, aniž by tím objednatel omezil svá práva vyplývající z této smlouvy (smluvní pokuta, náhrada škody).
- 6.5. Odstranění vady nemá vliv na nárok objednatele na uhrazení smluvní pokuty a náhradu vzniklých škod.

Článek 7

Smluvní pokuty

- 7.1. Smluvní strany se dohodly, že v případě prodlení zhotovitele s termínem plnění díla podle čl. 4.1. této smlouvy, je zhotovitel povinen zaplatit objednateli smluvní pokutu ve výši 3.000,- Kč bez DPH za každý i započatý kalendářní den prodlení.
- 7.2. Smluvní strany se dohodly, že v případě prodlení zhotovitele s odstraněním vady díla podle čl. 6.2. této smlouvy, je zhotovitel povinen zaplatit objednateli smluvní pokutu ve výši 3000,- Kč bez DPH za každý i započatý kalendářní den prodlení, a v případě prodlení zhotovitele s odstraněním vady díla podle čl. 6.3. této smlouvy, je zhotovitel povinen zaplatit objednateli smluvní pokutu ve výši 3000,- Kč bez DPH za každý i započatý kalendářní den prodlení.
- 7.3. V případě prodlení objednatele s uhrazením daňového dokladu zhotoviteli za provedené dílo, zaplatí objednatel smluvní pokutu ve výši 3000,- Kč bez DPH za každý i započatý kalendářní den prodlení.
- 7.4. Smluvní pokuta je splatná do 14 kalendářních dnů ode dne doručení vyúčtování smluvní pokuty. Zaplacením smluvní pokuty není dotčen nárok na náhradu škody způsobené porušením stejné právní povinnosti.

Článek 8

Součinnost zhotovitele a objednavatele

- 8.1. Zhotovitel po dobu plnění předmětu smlouvy odpovídá za škody a vady vzniklé na díle.
- 8.2. Zařízení staveniště zabezpečuje zhotovitel. Náklady na zařízení a likvidaci staveniště jsou součástí stanovené ceny podle této smlouvy. Demontáž staveniště se zhotovitel zavazuje provést do 2 dnů po dokončení díla a místo předat objednavateli řádně uklizené bez zbytků stavebních materiálů, náradí a zařízení.

8.3. Zábory veřejných prostranství a provádění omezení na veřejných komunikacích je povinností zhotovitele.

8.4. **Zhotovitel je povinen vyzvat písemně (emailem) objednatele nejméně 3 pracovní dny předem k prověření prací, které budou dalším pracovním postupem zakryty nebo se stanou nepřístupnými.** Nedostaví-li se objednatel k prověření prací, smluvní strany konstatují, že se má za to, že práce převzal bez námitek, tím není zhotovitel zproštěn odpovědnosti za bezvadné provedení díla.

8.5. Zhotovitel se zavazuje zajistit po celou dobu provádění díla ochranu místa plnění. V době provádění prací nesmí být do pracovního prostoru umožněn přístup osobám, které se bezprostředně nepodílejí na provádění díla a prostor musí být zřetelně vymezen.

8.6. Zhotovitel je povinen objednavateli oznámit dokončení díla a navrhnout termín převzetí. Objednavatel není oprávněn odmítnout zahájení přejímacího řízení před sjednanou dodací lhůtou. Jestliže objednavatel odmítne dílo převzít, je povinen uvést do zápisu důvody odmítnutí. Neprovedení dodatečně požadovaných prací, které nebyly smluvně dohodnuty, nemůže být důvodem pro odmítnutí převzetí díla.

8.7. Zhotovitel je povinen udržovat v místě plnění a na přilehlých pozemcích pořádek a čistotu a je povinen neprodleně odstraňovat odpady a nečistoty vzniklé při provádění díla v souladu s obecně platnými právními předpisy. Zhotovitel zodpovídá za provádění běžného úklidu

8.8. Zhotovitel zodpovídá za bezpečnost a ochranu zdraví všech osob v místě plnění a zabezpečí jejich vybavení ochrannými pracovními pomůckami, požární bezpečnost, ochranu životního prostředí a dodržování hygienických předpisů.

8.9. Zhotovitel je povinen zabezpečit, aby vozidla a další mechanizace, které budou použity pro provádění díla, byly pro jeho provádění způsobilé, aby vyhovovaly platným obecně závazným právním a technickým předpisům.

Článek 9

Závěrečná ustanovení

9.1. Tato Smlouva nabývá své účinnosti dnem jejího uzavření. Dnem uzavření této Smlouvy je den označený datem u podpisů smluvních stran. Je-li takto označeno více dní, je dnem uzavření této Smlouvy den z označených dnů nejpozdější.

9.2. Jakékoli spory mezi smluvními stranami vyplývající z této Smlouvy nebo vzniklé v souvislosti s ní budou řešeny nejprve smírně. Nepodaří-li se smírného řešení dosáhnout do jednoho měsíce ode dne, kdy některá ze smluvních stran druhé smluvní straně oznámí své přesvědčení o existenci sporu nebo svůj návrh na jeho řešení, bude spor rozhodnut na návrh kterékoli smluvní strany obecným soudem.

9.3. Nevyplývá-li z písemného ujednání smluvních stran nebo z ustanovení této smlouvy výslovně něco jiného, budou jakákoli oznámení, včetně případných výzev, či jiná sdělení předpokládána podle této Smlouvy nebo v souvislosti s ní učiněna písemně. Přípustnou formou jejich doručování podle této Smlouvy je osobní předání oproti podpisu nebo doručení poštou formou doporučené zásilky na adresu uvedenou v úvodu této Smlouvy nebo na jinou doručovací adresu písemně oznámenou odesílateli v souladu s tímto ustanovením. Za doručení se pro účely této Smlouvy považuje též případ, kdy adresát odmítne osobní předání nebo doručení poštou nebo není-li oznámení nebo sdělení, jež bylo uloženo na poště jako nedoručené, vyzvednuto adresátem do 10 dnů od takového uložení, přičemž za doručení se považuje 10. den od uložení.

9.4. Tato Smlouva může být měněna pouze dohodou smluvních stran v písemné formě, přičemž změna této Smlouvy bude účinná k okamžiku stanovenému v takovéto dohodě. Nebude-li takovýto okamžik stanoven, pak změna této Smlouvy bude účinná ke dni uzavření takovéto dohody.

9.5. Je-li nebo stane-li se některé ustanovení této Smlouvy neplatné, nedotýká se to ostatních ustanovení této Smlouvy, která zůstávají nadále platná a účinná.

9.6. Objednavatel i zhotovitel mají právo odstoupit od smlouvy, změni - li se po uzavření smlouvy její základní účel, v důsledku podstatné změny okolností, za nichž byla smlouva uzavřena nebo v případě zásahu vyšší moci.

9.7. V případě odstoupení objednavatele od smlouvy z důvodu uvedených v odstavci 9.6. tohoto článku, náleží zhotoviteli cena již provedených prací, na které má na základě smlouvy nárok. Tímto není dotčeno právo na náhradu škody zhotovitele, přičemž se za náhradu považuje dle zákona pouze úhrada účelně vynaložených nákladů, spojených s přípravou prací nerealizovaných do odstoupení od této smlouvy.

9.8. Tuto smlouvu lze změnit nebo zrušit pouze výslovným oboustranně potvrzeným dodatkem, podepsaným oprávněnými zástupci obou stran. To se týká především případů omezení rozsahu díla nebo jeho rozšířením nad rámec této smlouvy (tzv. vícepráce - méněpráce).

9.9. Objednavatel má právo dále odstoupit od této smlouvy v případě podstatného porušení povinností zhotovitelem. Za podstatné porušení se považuje:

- opakované nesplnění rozhodujících závazků vyplývajících z této smlouvy
- jestliže zhotovitel provádí dílo i přes upozornění objednavatele opakovaně nekvalitně či vadně

9.10. Smlouva může být vypovězena kterouko-li ze smluvních stran pouze na základě písemné výpovědi, když výpovědní lhůta bude činit 1 měsíc a počne běžet dnem následujícím po dno doručení výpovědi.

9.11. Tato smlouva je sepsána ve čtyřech stejnopisech s platností originálu, přičemž zhotovitel a objednatel obdrží po jednom stejnopisu.

9.12. Každá ze smluvních stran prohlašuje, že tuto Smlouvu uzavírá svobodně a vážně, že považuje obsah této Smlouvy za určitý a srozumitelný a že jsou jí známy všechny skutečnosti, jež jsou pro uzavření této Smlouvy rozhodující, na důkaz čehož níže připojuje svůj vlastnoruční podpis.

Uzavření této smlouvy bylo schváleno radou města Červený Kostelec dne 20.5.2026, usnesení č. R-2026/9/08.

V Červeném Kostelci 22.5.2026

Zhotovitel:

Gastro Theo s.r.o.

Pavel Umlauf

Objednatel:

Město Červený Kostelec

Tomáš Prouza - starosta



Čestné prohlášení

Gastro Theo s.r.o.
Smilova 37
530 02 Pardubice
(uchazeč)

Uchazeč prohlašuje, že:

- nebyl pravomocně odsouzen pro trestný čin spáchaný ve prospěch organizované zločinecké skupiny, trestný čin účasti na organizované zločinecké skupině, legalizace výnosů z trestné činnosti, podílnictví, přijetí úplatku, podplacení, nepřímého úplatkářství, podvodu, úvěrového podvodu, včetně případů, kdy jde o přípravu nebo pokus nebo účastenství na takovém trestném činu, nebo došlo k zahlazení odsouzení za spáchání takového trestného činu; je-li uchazeč právnickou osobu, splňuje tento předpoklad jak tato právnická osoba, tak její statutární orgán nebo každý člen statutárního orgánu, a je-li statutárním orgánem uchazeče či členem statutárního orgánu uchazeče právnická osoba, splňuje tento předpoklad jak tato právnická osoba, tak její statutární orgán nebo každý člen statutárního orgánu této právnické osoby; podává-li nabídku či žádost o účast zahraniční právnická osoba prostřednictvím své organizační složky, splňuje předpoklad podle tohoto odstavce vedle uvedených osob rovněž vedoucí této organizační složky; tento předpoklad uchazeč splňuje jak ve vztahu k území České republiky, tak k zemi svého sídla, místa podnikání či bydliště,
- nebyl pravomocně odsouzen pro trestný čin, jehož skutková podstata souvisí s předmětem podnikání uchazeče podle zvláštních právních předpisů nebo došlo k zahlazení odsouzení za spáchání takového trestného činu; je-li uchazeč právnickou osobu, splňuje tuto podmínku jak tato právnická osoba, tak její statutární orgán nebo každý člen statutárního orgánu, a je-li statutárním orgánem uchazeče či členem statutárního orgánu uchazeče právnická osoba, splňuje tento předpoklad jak tato právnická osoba, tak její statutární orgán nebo každý člen statutárního orgánu této právnické osoby; podává-li nabídku či žádost o účast zahraniční právnická osoba prostřednictvím své organizační složky, splňuje předpoklad podle tohoto odstavce vedle uvedených osob rovněž vedoucí této organizační složky; tento předpoklad uchazeč splňuje jak ve vztahu k území České republiky, tak k zemi svého sídla, místa podnikání či bydliště,
- v posledních 3 letech nenaplnil skutkovou podstatu jednání nekalé soutěže formou podplacení podle zvláštního právního předpisu,
- vůči jehož majetku neprobíhá nebo v posledních 3 letech neproběhlo insolvenční řízení, v němž bylo vydáno rozhodnutí o úpadku nebo insolvenční návrh nebyl zamítnut proto, že majetek nepostačuje k úhradě nákladů insolvenčního řízení, nebo nebyl konkurs zrušen proto, že majetek byl zcela nepostačující, nebo zavedena nucená správa podle zvláštních právních předpisů,
- není v likvidaci,
- nemá v evidenci daní zachyceny daňové nedoplatky, a to jak v České republice, tak v zemi sídla, místa podnikání či bydliště uchazeče,
- nemá nedoplatek na pojistném a na penále na veřejné zdravotní pojištění, a to jak v České republice, tak v zemi sídla, místa podnikání či bydliště uchazeče,

Uveďte nabízený typ a výrobce konvektomatu:	Cena Kč bez DPH	Ks	Celkem Kč bez DPH	Potvrzení uchazeče zda nabízený stroj	
Konvektomat 12 x GN 2/1 – 1 Ks	448 100	1	448 100	Ano	12xGN2/1 nebo 24xGN1/1
Šíře v rozmezí : minimálně 1110 mm, maximálně 1120 mm				Ano	1111 mm
Hloubka v rozmezí : minimálně 955, mm maximálně 965 mm				Ano	961 mm
Výška v rozmezí: minimálně 1330, mm maximálně 1350 mm				Ano	1343 mm
El.příkon v rozmezí: minimálně 36 kW, maximálně 38 kW				Ano	36 kW
Součástí stroje je 1 Ks zavážecího vozíku				Ano	
Předmět zakázky:					
Konvektomat elektrický programovatelný s automatickým mytím a nočním pečením – minimální kapacita 12 x GN 2/1 nebo 24x GN 1/1				Ano	
Vyvíječ páry bojlerový včetně injekčního se senzorem zavápnění, rekuperace přívodní vody				Ano	
Počet vsunů 12 velikostí GN 2/1 s roztečí 65 mm				Ano	
Orientace vsunů na šíři s možností GN 2/1 nebo velikostí 24GN 1/1					
Horký vzduch 30 – 300 °C					
Kombinovaný režim 30 – 300 °C, Řízení vlhkosti 0-100%					
Vaření v páře 30 – 130 °C					
Regenerace potravin					
Bio vaření 30 – 98 °C					
Vaření/pečení přes noc – šetří čas i peníze					
Časování zásuvů – možnost nastavit různý čas pro každý zásuv					
Automatická regulace vlhkosti					
Pokročilý systém vývinu páry - dvoustupňovému předehřevu vody v integrovaném tepelném výměníku					
Delta T vaření					
Nízkoteplotní vaření				Ano	
Po skončení vaření automaticky přejde do fáze udržování				Ano	
Automatický předehřev/zchlazení varné komory s možností zadat požadovanou teplotu				Ano	
Speciální programy: Sous-vide, Sušení, Sterilizace, Konfitování, Uzení				Ano	
Dotykový panel - ovládání 8“ displej (bez mechanických koleček)				Ano	
Min. 6-bodová teplotní sonda – šest měřících bodů				Ano	6-bodová teplotní sonda
1000 programů s 20 kroky				Ano	
Předem nainstalované programy – minimálně 300 programů				Ano	
Možnost ovládání přes vlastní programy na základní obrazovce				Ano	
Možnost nastavení vlastní obrazovky (vzhled a nejpoužívanější funkce a programy)				Ano	
Piktogramy – možnost přiřazení vlastních piktogramů ke každému programu				Ano	
Možnost pracovat s displejem v průběhu vaření				Ano	
Možnost naplánovat odložený start				Ano	
Rychlý náhled programu se zobrazení spotřebované energie				Ano	
Automatický start				Ano	
Nekonečný čas vaření				Ano	
Automatické mytí a automatické odvápnění s práškovou chemií				Ano	

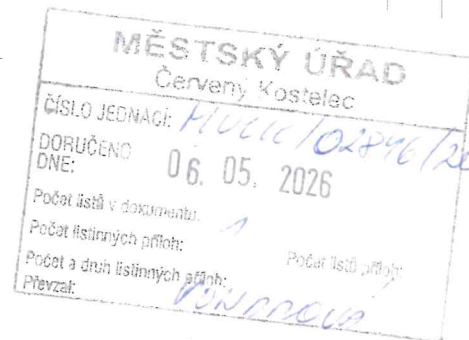

Projité dveřní sklo rozevratelné				Ano	
Otevírání dveří zleva doprava (pravé panty)				Ano	
Obousměrný ventilátor				Ano	
Klapka pro odtah přebytečné páry – automatická dle vlhkosti v komoře				Ano	
Regulace rychlosti ventilátoru – min. 7 rychlostí ventilátoru – 2 reverzní ventilátory komory				Ano	7 rychlostní ventilátor
Okamžité zastavení ventilátoru při otevření dveří				Ano	
Taktování ventilátoru – 3 kroky				Ano	
Stroj z AISI 304 nemagnetická nerezová ocel				Ano	
Chemická povrchová úprava varné komory s 50mm tepelnou izolací				Ano	
Hygienický varný prostor se zaoblenými vnitřními rohy				Ano	
Integrovaná ruční sprcha				Ano	
Odkapová dveřní vanička				Ano	
Dva přívody vody – pro změkčenou a nezměkčenou vodu				Ano	
Vestavěný tepelný výměník				Ano	
Standardní zavážecí vozík				Ano	
USB rozhraní				Ano	
Ethernet/LAN				Ano	
Záznamník HACCP (paměť s možností uložení do PC)				Ano	
Vlastní diagnostický systém				Ano	
Kompletní záznamy provozních událostí				Ano	
Automatická kontrola bojleru, automatický přechod do injekčního režimu v případě neočekávaného výpadku bojleru				Ano	
Servisní a diagnostický systém – automatické vyhodnocení chyb				Ano	
Software do PC pro správu HACCP a programů (zdarma aktualizace)				Ano	
Vzdálená přístup Combi Online				Ano	
Nejnižší možné hmotnostní ztráty na potravinách, s úsporou až 20% surovin.				Ano	
Odpad vody DN 50				Ano	
Síťová přípojka 3 NAC 400 V				Ano	
Přívod vody 3/4"				Ano	

Příslušenství, které jsou součástí nabídky:

Zavážecí vozík kompatibilní s konvektomatem 1 Ks (náhradní)	39 800	1	39 800	Ano	
Změkčovač vody automatický DUOMATIK 3	45 000	1	45 000	Ano	
Filtr vody na mechanické nečistoty	1 500	1	1 500	Ano	

Stavební a montážní práce, které jsou součástí nabídky:

Doprava, Montáž 1 ks konvektomatu	4 500	1	4 500	Ano	
Zaškolení odborným kuchařem v délce minimálně 8 hodin	5 000	1	5 000	Ano	
Přípojení a montáž konvektomatu včetně montážního materiálu	4 000	1	4 000	Ano	
Zhotovení nového přívodu elektro, včetně kompletního materiálu a stavebních prací. Dimenzováno na min. příkon 36 kW/400V	33 000	1	33 000	Ano	viz. technická zpráva
Zhotovení nového přívodu vody a odpadu včetně kompletního materiálu a stavebních prací včetně opravy dlažby, obkladů a začištění.	21 500	1	21 500		
Revize elektro na nový přívod	2 000	1	2 000	Ano	
Nerez digestoř včetně tukových filtrů, odtokového žlábků a výpustného kohoutu na kondenzát. Rozměry: 1200x1600x450 mm	25 000	1	25 000	Ano	

Příruba digestoře pro napojení do stávajícího potrubí VZT, včetně montážního materiálu.	2 000	1	2 000	Ano		
Demontáž stávajícího konvektomatu a digestoře a likvidace	1 500	1	1 500	Ano		
Zajištění regionálního záručního servisu do 24 hodin od nahlášení poruchy				Ano		
Záruka				Ano		
Certifikát vystavený výrobcem ze kterého je zřejmé, že uchazeč je autorizovaným partnerem výrobce a je oprávněný provádět instalaci a servis nabízeného stroje.				Ano		
Dostupnost a garance náhradních dílů v České republice				Ano		
Odborné poradenství hot line servis a hot line odborných kuchařů od výrobce v českém jazyce zdarma.				Ano		
Popis a technický list k nabízenému zařízení.				Ano		

Cena celkem bez DPH			632 900
DPH 21 %			132 909
Cena celkem včetně DPH			765 809

VISION

Blue 1221 i, b

i - injekční | b - bojlerový



UNIKÁTNÍ VLASTNOSTI



Vision Perfect Cooking

S konvektomaty Retigo Vision máte jistotu, že výsledek vaření bude vždy skvělý. Připravená jídla mají perfektní barvu, jsou šťavnatá, křupavá a zdravě připravená s minimem přidaného tuku.



Vision Design

Konvektomat Retigo Vision Vám nabízí skvělou kombinaci funkčnosti, výborné ergonomie a atraktivního vzhledu. To vše s důrazem na bezpečnost a hygienu.



My Vision Controls

Nejjednodušší ovládání na trhu Vám šetří čas a umožní rychle a jednoduše nastavit, co potřebujete. Displej reaguje perfektně, i když máte mastné ruce nebo pracujete v rukavicích. Hlavní menu si můžete přizpůsobit.



Smart Investment

S konvektomatem Retigo Vision šetříte peníze každý den. Prokazatelně nejnižší spotřeba energie, vody a nízké náklady na automatické mytí Vám zaručí rychlou návratnost investice.

retigo[®] PERFECTION IN COOKING AND MORE...

Lán 2310, PS 43, 756 64 Rožnov pod Radhoštěm, Tel.: +420 571 665 511,
Fax: +420 571 665 554, prodej@retigo.cz, www.retigo.cz

Certifikováno:



* DVGW a WRAS certifikáty jsou platné pouze pro modely se samonavíjecí sprchou.

VYBAVENÍ

Vaření

- **Horký vzduch 30 – 300 °C**
- **Kombinovaný režim 30 – 300 °C**
- **Vaření v páře 30 – 130 °C**
- **Bio vaření 30 – 98 °C**
- **Vaření/pečení přes noc** – šetří čas i peníze
- **Časování zásuv** – možnost nastavit různý čas pro každý zásuv
- **AHC (Active Humidity Control)** – automatická regulace vlhkosti pro vynikající výsledky vaření
- **Pokročilý systém vývinu páry** – skvělé výsledky vaření v páře díky dvoustupňovému předehřevu vody v integrovaném tepelném výměníku
- **Zásuvy napříč** – bezpečnější a pohodlnější práce s gastronomií. Lepší vizuální kontrola vložených gastronomií s surovinami.
- **Regenerace/banking** – podávejte více pokrmů v kratším čase
- **Delta T vaření** – preciznost při přípravě velkých kusů potravin
- **Nizkoteplotní vaření** – nižší váhové ztráty, lepší chuť
- **Cook & Hold** – po skončení vaření automaticky přejde do fáze udržování
- **Golden Touch** – perfektní barva a křupavost stiskem jednoho tlačítka
- **Automatický předehřev/zchlazení** varné komory s možností zadat požadovanou teplotu
- **Sous-vide, Sušení, Sterilizace, Konfitování, Uzení** – speciální programy pro moderní gastronomii

Vision Touch Controls Ovládání

- **8" displej** – perfektní přehled, jednoduché a intuitivní ovládání
- **MyVision** – maximální přizpůsobení menu, vše potřebné na hlavní obrazovce
- **Dotykový panel** – panel funguje perfektně za všech podmínek a má rychlou odezvu, žádné mechanické prvky, tlačítka či kolečka
- **Easy Cooking** – konvektomat doporučí vhodnou technologii dle požadovaného výsledku
- **6-bodová teplotní sonda** – šest měřících bodů pro perfektní kontrolu teploty v jádře pokrmu
- **Active Cleaning** – systém automatického mytí s minimální spotřebou vody
- **1000 programů s 20 kroky**
- **Piktogramy** – možnost přiřazení vlastních piktogramů ke každému programu
- **Funkce Learn** – uložení programu se všemi změnami, které byly provedeny v průběhu vaření
- **Posledních 10** – automatické zobrazení posledních 10 varných procesů
- **Multitasking** – unikátní možnost pracovat s displejem v průběhu vaření
- **Automatický start** – možnost naplánovat odložený start
- **EcoLogic** – údaje o spotřebě elektrické energie pro každý varný proces přímo na displeji
- **Nekonečný čas vaření** - uspoří čas při vaření v provozní špičce

Ostatní vybavení

- **Trojité dveřní sklo** – minimální únik tepla, nízká spotřeba energie, již žádné popálení o vnější sklo

- **Obousměrný ventilátor** – minimální rozdíly v barvě upečených jídel
- **Klapka** – rychlé odvíhnutí varné komory pro lepší křupavost a krásnou barvu, patentovaný odvíhčovací systém
- **7 rychlostí ventilátoru** – kontrola rychlosti distribuce a cirkulace vzduchu
- **Fan Stop** – okamžité zastavení ventilátoru brání úniku tepla a páry při otevření dveří a zabraňuje opaření obsluhy
- **Taktování ventilátoru** – 3 kroky k lepší rovnoměrnosti
- **Robustní klika** – pro pohodlné otvírání stroje, antibakteriální materiál
- **AISI 304 nerezová ocel** – kvalitní nerezové materiály se speciální povrchovou úpravou pro delší životnost
- **Hygienický varný prostor se zaoblenými vnitřními rohy** – snadná údržba
- **Integrovaná ruční sprcha** - pro snadné čištění, nespotebovává změkčenou vodu
- **Odkapová dveřní vanička** - zachytává kondenzát z dveří
- **Dva přívody vody** – pro změkčenou a nezměkčenou vodu
- **WSS (Water Saving System)** - speciální systém odpadu & vestavěný tepelný výměník zajistí velmi nízkou spotřebu vody
- **Standardní zavazecí vozík**

Konektivita

- **USB rozhraní** – snadné přehrávání dat z a do konvektomatu
- **Ethernet/LAN** – možnost připojení do sítě, komunikace přes internetový prohlížeč
- **VisionCombi software** – správa programů a piktogramů ve vašem PC, prohlížení dat HACCP

Provozní záznamy

- **HACCP záznamy** – snadná a okamžitá analýza kritických bodů vaření
- **Kompletní záznamy provozních událostí**

Servis

- **BCS* (Boiler Control System)** – automatická kontrola bojleru, automatický přechod do injekčního režimu v případě neočekávaného výpadku bojleru
- **Servisní a diagnostický systém** – automatické vyhodnocení chyb

Volitelné vybavení

- Bezpečnostní otvírání dveří
- Samonavíjecí sprcha
- Připojení na systém optimalizace spotřeby elektrické energie

Volitelné příslušenství

VO 1221 náhradní zavazecí vozík
GN ADAPTER pro 2 x GN1/2 nebo 3 x GN1/3
VISION OLEJOVÁ PISTOLE
VISION SMOKER udírna
GASTRONÁDOBY, ČISTÍCÍ PROSTŘEDKY, ÚPRAVNÝ VODY

* platí pouze pro bojlerové konvektomaty

TECHNICKÁ DATA

Model	B 1221 I	B 1221 b
Technická specifikace	2E1221IA	2E1221BA
Tepelný zdroj	Elektrína	Elektrína
Vývin páry	Injekční	Bojler
Kapacita	12 x GN 2/1	12 x GN 2/1
Kapacita jídel na výdej	400 – 600	400 – 600
Rozteč zásuvů	65 mm	65 mm
Rozměry (š x v x h)	1111 x 1343 x 961 mm	1111 x 1343 x 961 mm
Váha	210 kg	220 kg
Celkový příkon	36,9 kW	36,9 kW
Tepelný výkon	36 kW	36 kW
Příkon vyvíječe páry	-	33 kW
Jištění	63 A	63 A
Napájení	3N~/380-415V/50-60 Hz	3N~/380-415V/50-60 Hz
Hlučnost	do 70 dBA	do 70 dBA
Přípojka vody/odpadu	G 3/4" / 50 mm	G 3/4" / 50 mm
Teplota	30 – 300 °C	30 – 300 °C

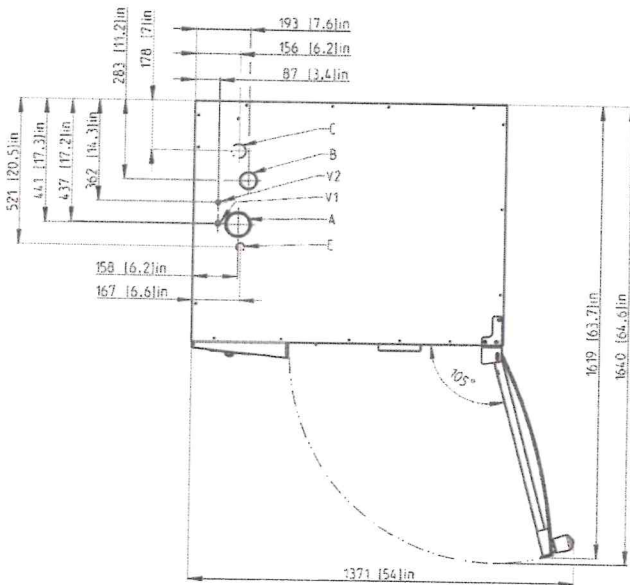
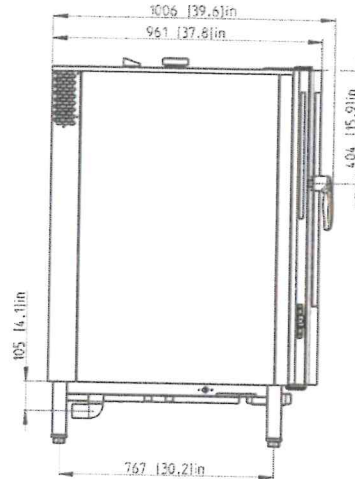
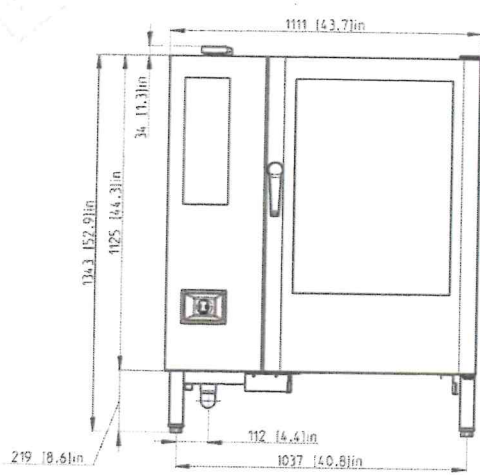

VO 1221 R

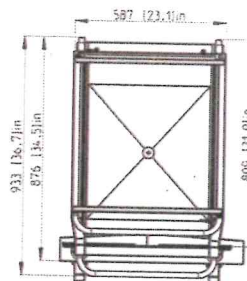
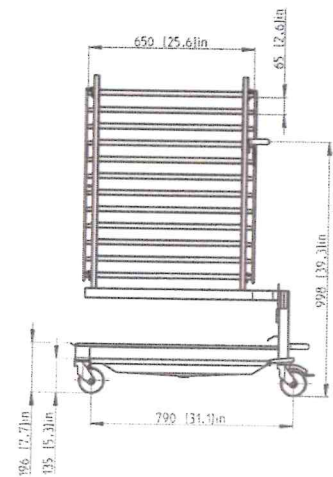
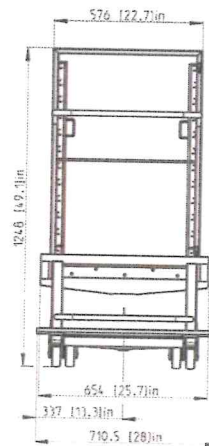

A	klapka
B	komínek
C	odpad
E	připojení elektřiny
V1	neupravená voda
V2	upravená voda